

# 微小部品の整列・組み立てはシェイカーマシンで！

## 移載機 PTM-04

### ・[特長]

部品同士を勘合させる工程で、部品が整列されたパレット同士を合わせる際に、パレットの傾きによるズレをなくすなど、平行精度が必要な場合に使用します。

### ・[主な仕様]

使用空気圧 (kPa)	490
パレット寸法 (mm)	380(W)×315(D)
パレット重量 (kg)	5
本体重量 (kg)	38



### ・[外形図] 単位(mm)

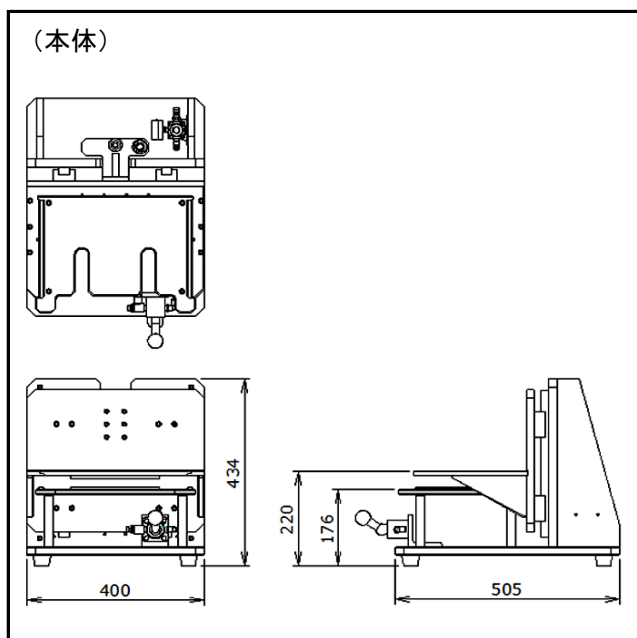

### ・[各部名称]

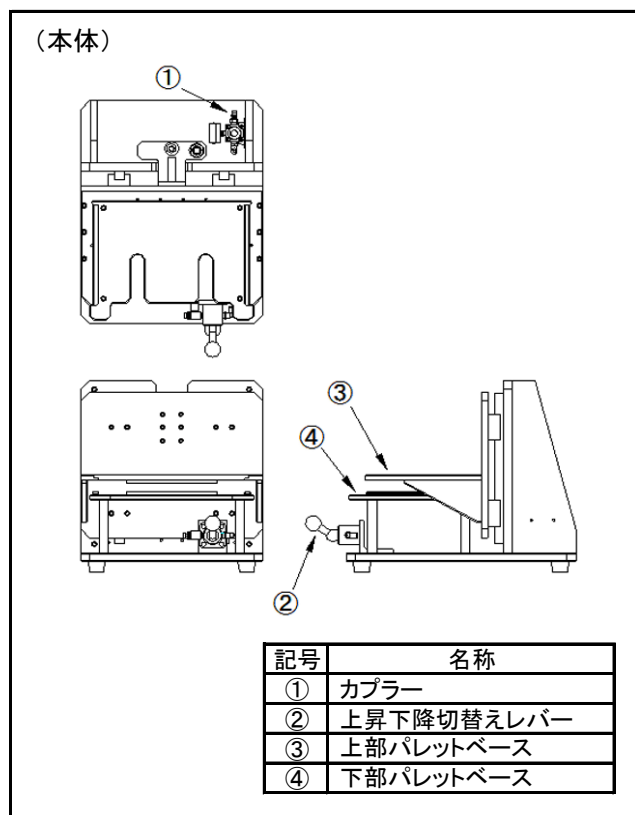

株式会社 シェイクトロン

〒143-0015 東京都大田区大森西7-4-26

TEL : 03-3765-7963 / FAX : 03-3765-7922 / MAIL : info@shaketron.com